

向心推力球轴承

d 10 ~ 40mm-5201SCZZ5201SCLLM5201SCLLD

参数信息:

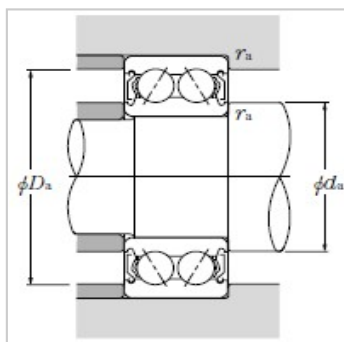
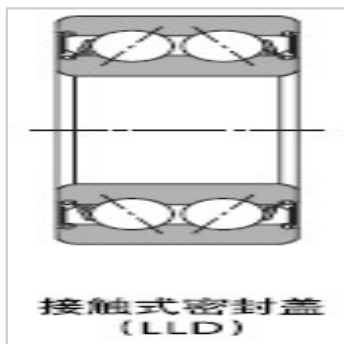
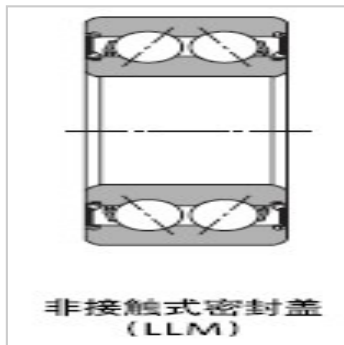
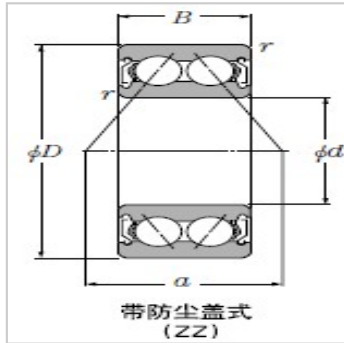

主要尺寸mm :

d :	12
D :	32
B :	15.9
r :	0.6

额定基本负荷KN :

动负荷Cr :	8.50
静负荷Cor :	5.30

额定基本负荷kgf :

动负荷Cr :	865
静负荷Cor :	540

允许转速 :

脂润滑ZZ,LLM :	15000
脂润滑LLD :	12000
油润滑Z,LM :	20000

轴承号 :

带防尘盖式 :	5201SCZZ
非接触式密封盖 :	5201SCLLM
接触式密封盖 :	5201SCLLD

安装相关尺寸mm :

d最小 :	16
d最大 :	19.0
D最大 :	28
r最大 :	0.6
a :	16.3

径向当量动负荷

$$P_r = XF_r + YF_a$$

e	$\frac{F_a}{F_r} \leq e$		$\frac{F_a}{F_r} > e$	
	X	Y	X	Y
0.68	1	0.92	0.67	1.41

径向当量静负荷

$$P_{or} = F_r + 0.76F_a$$

: